

KFQ - Abbildung 1

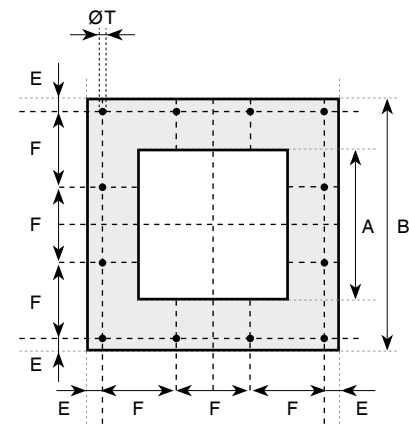

KFQ - Abbildung 2

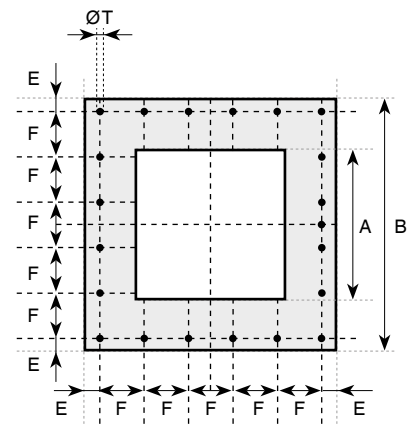

KFQ - Abbildung 3

KFQ-Tabelle und KFT-Tabelle

KFQ-Typ	Innenmaße (A)	Außenmaße (B)	Abbildung	E	F	Ø Bohrung (T)
KFQ 150 ...	175 mm	261 mm	1	15,5 mm	115 mm	12,5 mm
KFQ 200 ...	225 mm	311 mm	2	15,5 mm	93,3 mm	12,5 mm
KFQ 250 ...	275 mm	361 mm	2	15,5 mm	110 mm	12,5 mm
KFQ 300 ...	325 mm	431 mm	2	23 mm	128,3 mm	12,5 mm
KFQ 350 ...	375 mm	481 mm	3	18 mm	89 mm	12,5 mm
KFQ 400 ...	425 mm	533 mm	3	16,5 mm	100 mm	12,5 mm
KFQ 500 ...	525 mm	653 mm	3	26,5 mm	120 mm	15 mm
KFQ 600 ...	625 mm	753 mm	3	26,5 mm	140 mm	15 mm

KFT-Typ	Ø innen (A)	Ø außen (B)	Ø Lochkreis (C)	Bohrungszahl (D)	Ø Bohrungen
KFT 100 ...	116 mm	220 mm	180 mm	4	14 mm
KFT 125 ...	141 mm	220 mm	180 mm	4	14 mm
KFT 150 ...	170 mm	228 mm	200 mm	4	14 mm
KFT 175 ...	195 mm	278 mm	250 mm	4	14 mm
KFT 200 ...	221 mm	278 mm	250 mm	4	14 mm
KFT 250 ...	275 mm	328 mm	300 mm	8	14 mm
KFT 300 ...	325 mm	378 mm	350 mm	8	14 mm
KFT 350 ...	358 mm	440 mm	400 mm	8	14 mm
KFT 400 ...	409 mm	530 mm	470 mm	8	14 mm

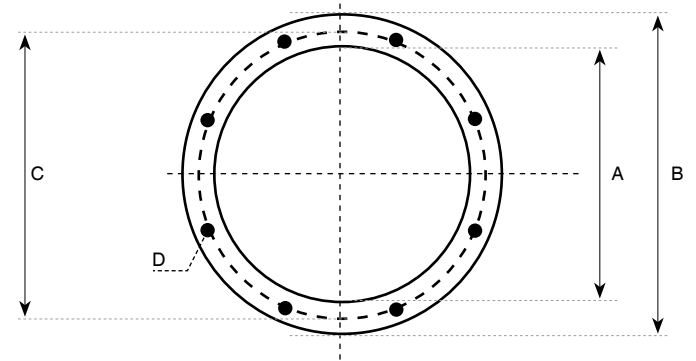

KFT-Abbildung

White Line

Unsere Standard Rohrförderschnecken

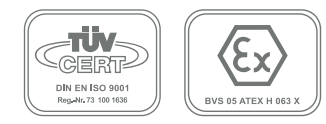

Ing. Siegmund Henning Anlagentechnik GmbH - SHA GmbH

Rufen Sie uns gerne an unter Telefon +49 (0) 38751 / 3 33 - 0
oder mailen Sie uns info@sha-germany.de.





Siloanlage mit SHA Förderschnecken



Standardeinlauf PHZ mit KFT

„White Line“ Rohrförderschnecken der SHA GmbH

Die Schneckenförderer der Baureihe „White Line“ sind speziell auf die Förderaufgaben von feinen Schüttgütern mit Schüttgewichten bis 1,15 t/m³ ausgelegt. Hierzu zählen in erster Linie Zement, zementähnliche Produkte, Füller, Flugasche, Kalk, Kreide, Bentonit, Gips und ähnliche.

Auf einen Blick

- kostengünstige kompakte Getriebemotoreinheit
- speziell entwickelte Abdichtung
- dauerhafte Lagerungen
- standardmäßig sind:
 - Universaleinlauf mit Flansch KFT
 - Zylindrischer Auslauf mit Flansch KFT
 - Kranösen
 - Inspektionsöffnung unter dem Einlauf und den Zwischenlagern (wenn vorhanden)
 - Endlos gezogene Schneckenwendeln aus 6 mm Ausgangsmaterial
 - Farbgebung als 3 in 1 Standardlackierung (80 µm) in 9 Standardfarbtönen nach RAL
- diverse Optionen und Zubehör

„WHITE-LINE“ - für Zement und zementähnliche Produkte bis 1,15 t/m³

Bauteil	Baugröße				
	Ø 168	Ø 193	Ø 219	Ø 273	Ø 323
Trägerrohr	76,1 mm	76,1 mm	76,1 mm	76,1 mm	114,3 mm
Wendelblech, Ausgangsmaterial	6	6	6	6	6
Standardeinlauf	PHZ 150A0	PHZ 150A0	PHZ 200A0	PHZ 250A0	PHZ 300A0
Standardeinlaufflansch	KFT 250060	KFT 250060	KFT 250060	KFT 300060	KFT 300060
Standardauslauf	Ø 168	Ø 193	Ø 219	Ø 273	Ø 323
Standardauslaufflansch	KFT 150060	KFT 175060	KFT 200060	KFT 250060	KFT 300060

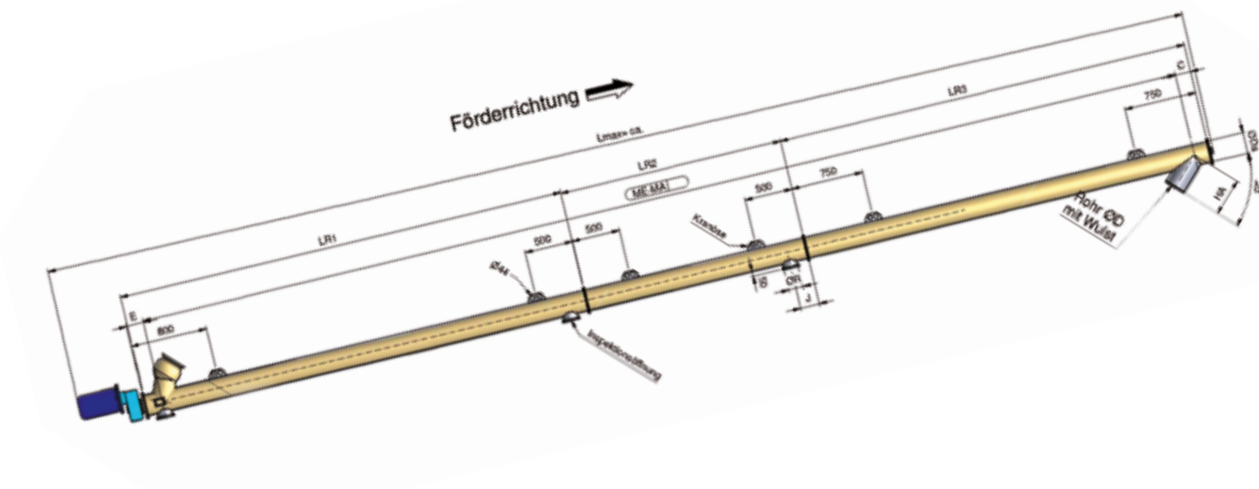

Zeichnung einer „White Line“ Rohrförderschnecke

Erklärungen

Antriebe

Die speziell entwickelten Getriebemotoreinheiten sind äußerst kompakt aufgebaut und enthalten ebenfalls die Abdichtungseinheit zum Schneckenförderer. Zusätzlich übernehmen sie die antriebsseitige Lagerung der Schneckenwelle. Die Standarduntersetzungen sind 1/5, 1/7 und 1/10.

Ein-/ Ausläufe

Der standardisierte Universaleinlauf erlaubt es die Förderschnecke in einem stufenlosen Anstellwinkel zwischen 0 und 45 Grad in die jeweilige Anlage zu integrieren. Dadurch werden bei Installation die Montagezeiten kurz gehalten.

Lagerung

Die in den Getrieben integrierte antriebsseitige Lagerung ist gleichzeitig zur Aufnahme von Axialkräften ausgelegt. Abtriebsseitig erfolgt die Lagerung in speziell entwickelten Flanschlagern. Sobald der Antrieb auslaufseitig montiert werden soll, wird einlaufseitig ein speziell zur Aufnahme der Axialkräfte entwickeltes Lager eingesetzt. Ab einer bestimmten Länge der Förderschnecke ist der Einsatz von Zwischenlagern erforderlich. Diese speziell entwickelten Lager zeichnen sich durch lange Lebensdauer und ruhige Laufeigenschaften aus.

Wellenabdichtung

Generell erfolgt einlaufseitig die Abdichtung über eine eigens hierfür entwickelte selbstnachstellende Filzringabdichtung. Besonderes Augenmerk wurde bei der Entwicklung auf geringe Wartungs- und Instandhaltungskosten gelegt. Das spiegelt sich besonders in der einfachen und schnellen Austauschbarkeit der Filzringe wieder.

Zubehör

Für die Rohrförderschnecken der „White Line“ ist diverses Zubehör erhältlich. So lässt sich an den Standardförderer beispielsweise äußerst schnell und einfach ein Wulststutzen zur Manschettenverbindung montieren. Ebenso möglich sind Nachlaufklappen, Rohrschellen, Seile für Abhängungen etc.



Antrieb Fabrikat Nord (Lackierung Sonderfarbton)



Einlaufendlager bei auslaufseitiger Antriebsmontage

mögliche Optionen:	
Antriebe	Getriebebau NORD SEW Eurodrive
Flansche	Ein-/ Auslaufflansch rund (4, 6, 8, 10 mm)* Ein-/ Auslaufflansch rund, Bohrbild nach DIN PN 6 (10, 12 mm) Quadratischer Ein-/ Auslaufflansch (4, 6, 8, 10 mm)** Flansch mit Spannpratzen und Befestigungsmaterial
Ein-/ Ausläufe	Konischer Einlauf mit entsprechendem Flansch KFT oder nach DIN PN 6 Quadratischer Ein-/Auslaufkasten Universalauslauf TYP PHZ ... A0
Lagerung	Zwischenlager Füller Antrieb auslaufseitig
Dichtung	temperaturbeständige Dichtungen
Lackierung	Lackierung/Endbehandlung, nach Wunsch gemäß RAL Pulverbeschichtung

* siehe KFT-Tabelle ** siehe KFO-Tabelle

Option Kastereinlauf



Rohrförderschnecke mit DIN-Losflansch

